

# Transpalette, porté debout 2.0 tonnes

**BT LEVIO**

Série S

LSI200

**LI-ION**

Lithium-Ion Energy System



# Transpalette, porté debout

Spécifications techniques						LSI200	
Identification	1.1	Constructeur					Toyota
	1.2	Modèle					LSI200
	1.3	Traction					Electrique
	1.4	Type d'opérateur					Porté-debout
	1.5	Capacité de charge/charge nominale		Q	kg		2000
	1.6	Distance du centre de gravité		c	mm		600
	1.8	Distance du talon des fourches à l'axe		x	mm		957/913*
	1.9	Empattement		y	mm		1600
	Poids	2.1	Poids, batterie non incluse			kg	
2.2		Charge à l'essieu, avec charge, roues motrices/roues stabilisatrices/roues bras-support			kg		1040/1780
2.3		Charge à l'essieu, sans charge, roues motrice/ stabilisatrice/roues bras-support			kg		618/197
Roues	3.1	Roues motrice/stabilisatrice/fourches					Polyurethane*
	3.2	Taille de la roue, avant			mm		ø250x92
	3.3	Taille de la roue, arrière			mm		ø85x95*
	3.4	Roues supplémentaires (dimensions)			mm		ø140x86
	3.5	Roues, nombre avant/arrière (x = roues motrices)					2(1X) / 2 or 4
	3.6	Voie Avant		b <sub>10</sub>	mm		460
	3.7	Voie Arrière		b <sub>11</sub>	mm		370
Dimensions	4.4	Course d'élévation			h <sub>3</sub>	mm	140
		Hauteur d'élévation			h <sub>23</sub>	mm	225
	4.8	Hauteur de plateforme (option plateforme)			h <sub>7</sub>	mm	262
	4.15	Hauteur, fourches abaissées			h <sub>13</sub>	mm	85
	4.18	Hauteur, fourches abaissées			h <sub>15</sub>	mm	1575
	4.19	Longueur totale			l <sub>1</sub>	mm	1972
	4.20	Longueur chariot, talons de fourches inclus			l <sub>2</sub>	mm	822
	4.21	Largeur totale			b <sub>1</sub>	mm	790
	4.22	Dimensions des fourches			s/e/l	mm	78/180/1150*
	4.25	Largeur hors tout des fourches			b <sub>5</sub>	mm	550*
	4.32	Garde au sol, centre de l'empattement			m <sub>2</sub>	mm	30
	4.33	Largeur d'allée pour palettes de 1000x1200 dans le sens de la largeur			A <sub>st</sub>	mm	2602
	4.34	Largeur d'allée pour palettes de 800x1200 dans le sens de la longueur			A <sub>st</sub>	mm	2468
	4.35	Rayon de braquage			W <sub>a</sub>	mm	1800
Données de performances	5.1	Vitesse de déplacement, avec/sans charge			km/h		10/12,5
	5.2	Vitesse de levée, avec/sans charge			m/s		0,037/0,052
	5.3	Vitesse d'abaissement, avec/sans charge			m/s		0,06/0,035
	5.8	Pente franchissable maxi, avec/sans charge			%		8/18
	5.9	Temps d'accélération (sur 10 m)			s		5,5
	5.10	Frein de service					Electromagnétique
Moteur électrique	6.1	Puissance nominale du moteur d'entraînement S2 60 min			kW		2,8
	6.2	Puissance nominale du moteur de levage à S3 20%			kW		1,4
	6.4	Tension de la batterie, capacité nominale K <sub>s</sub>			V/Ah		24/210,300,420
	6.5	Poids de la batterie			kg		29, 44, 58
	6.6	Consommation électrique selon la norme EN16769			kWh/h		0,37
	Autres	8.1	Type de commande				
8.4		Niveau sonore perçu par le cariste selon la norme EN 12 053			dB(A)		66

\* D'autres alternatives sont disponibles

Les données se basent sur des configurations standards. Les configurations varient en fonction des valeurs saisies. Les performances et les dimensions du chariot sont des valeurs nominales soumises à des tolérances de fabrication. Les matériels et caractéristiques techniques de Toyota Material Handling Manufacturing Suède AB sont susceptibles d'être modifiés sans préavis.

# Dimensions

# **BT LEVIO**

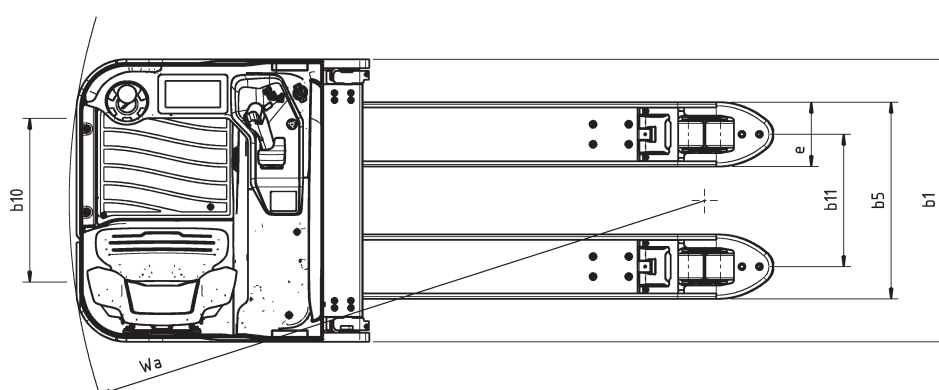
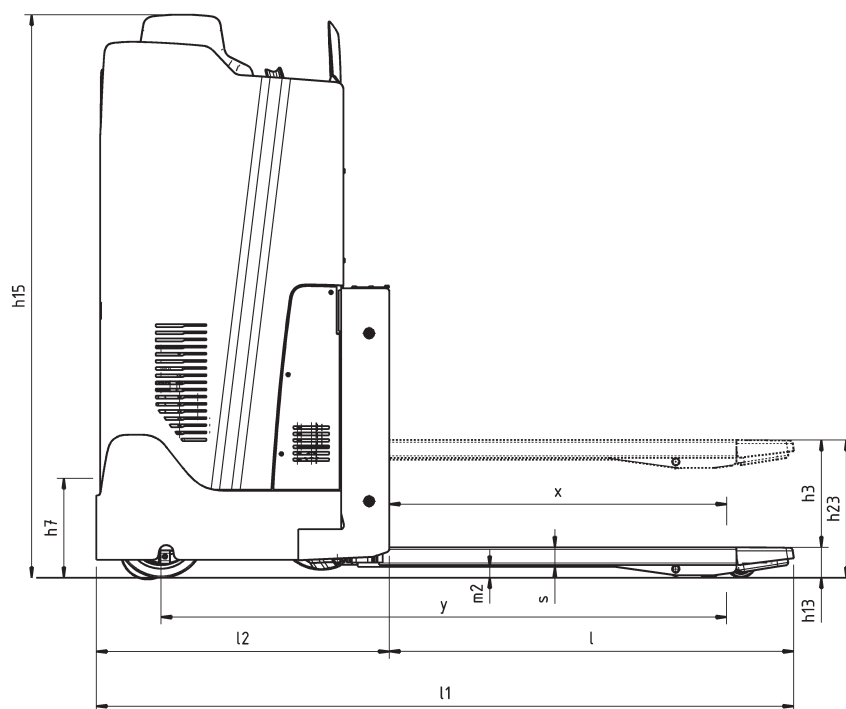

---

## Caractéristiques chariot :

- Commandes du bout des doigts
- Siège réglable (assis/debout)
- Mode de direction 180° ou 360
- Système de détection cariste
- Écran multifonctionnel tactile en couleur
- Solution d'énergie Li-Ion sans contrainte
- Réduction automatique de la vitesse dans les tournants
- Option de lampe d'avertissement LED bleu
- Version chambre froide
- Décélération automatique
- Frein parking automatique
- Système de freinage électronique
- Freins électroniques à régénération
- Contrôle électronique de la vitesse

